

# ALIGA-EST

## EnergieSparTor

Vertikales Schnellauftor für Tiefkühlhäuser



Schnell – Sicher – Wirtschaftlich.

Spart Energie und Zeit!



Erfahren sie mehr unter [www.aliga.de](http://www.aliga.de)

# ALIGA-EST: Das Energiespartor

## Das ALIGA-EST

Das ALIGA-EST (Energiespartor) ist das erste Schnellauftor der Welt, welches die positiven Eigenschaften von den bekannten Schiebe- und Schnellauftoren in einem Produkt vereint. Das ALIGA-EST kann sowohl auf der Warm-, als auch auf der Tiefkühlseite montiert werden und verfügt über eine Notöffnung. Die Beheizung erfolgt während des Betriebs über die Abwärme des Antriebs. Zusätzlich ist eine energieeffiziente elektrische Heizung integriert.

Das ALIGA-EST revolutioniert den Begriff „Tor“, da das Produkt von Grund auf konzeptionell an die Bedürfnisse der Tiefkühlanwendung entwickelt wurde. Alle bislang in diesem Segment eingesetzten Toranlagen konnten den Anforderungen aufgrund von vorhandenen Kältebrücken nicht gerecht werden. Auch der Einsatz zusätzlicher Heizungen konnte dieses Problem nicht zufriedenstellend lösen.

Das ALIGA-EST unterscheidet sich hier konzeptionell. Die gesamte, aus ISO Sandwichpaneelen bestehende, Konstruktion wurde unter der Vermeidung von jeglichen Kältebrücken konstruiert. Dieses Konzept schützt nicht nur die gesamte Mechanik und Elektrik der Toranlage, sondern erlaubt zudem den Einsatz im Tiefkühlbereich von bis zu  $-30^{\circ}\text{C}$ .

Das ALIGA-EST unterscheidet sich hier konzeptionell. Die gesamte, aus ISO Sandwichpaneelen bestehende, Konstruktion wurde unter der Vermeidung von jeglichen Kältebrücken konstruiert. Dieses Konzept schützt nicht nur die gesamte Mechanik und Elektrik der Toranlage, sondern erlaubt zudem den Einsatz im Tiefkühlbereich von bis zu  $-30^{\circ}\text{C}$ .

## Sicherheitssystem für einen störungsfreien Betrieb

Das ALIGA-EST verfügt im Standard über zwei Sicherheitssysteme. Die Schließkantenabsicherung funktioniert über eine  $8,2\text{ k}\Omega$  Sicherheitskontaktleiste, welche in der Bodenabschlussleiste integriert ist (gemäß ASR 1.7). Zusätzlich verfügt das ALIGA-EST über 4 Sicherheitslichtschranken um die Gefahr möglicher Kollisionen zu minimieren und ein kontaktloses Reversieren des Tores zu ermöglichen.

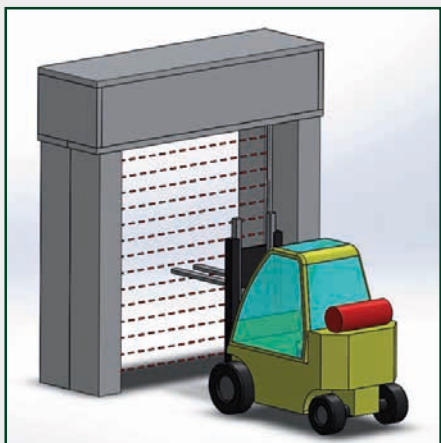

## Anti-Crash-System

Im Falle einer Kollision mit dem Torflügel oder der Bodenabschlussleiste, springt die Bodenabschlussleiste mit dem Torflügel aus der Führungsschiene. Diese können sehr schnell und einfach von Hand zurück in die Führung gedrückt werden. Das Tor funktioniert dann mit dem nächsten Öffnungsimpuls wieder normal weiter.

## Hohe Laufgeschwindigkeit

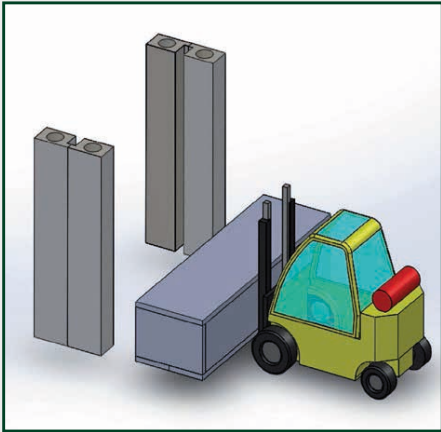

Mit einer Öffnungsgeschwindigkeit von bis zu 2,5 m/s und einer Schließgeschwindigkeit von 1,5 m/s, beschleunigt das ALIGA-EST wie kein anderes Tiefkühltor Ihre Arbeitsprozesse. Wartezeiten werden minimiert der Energieverlust reduziert.

## Montageseite Kalt/Warm

Das ALIGA-EST ist eines der wenigen Tiefkühltoore, welches auf der Warm- und auf der Kaltseite (von bis zu  $-30^{\circ}\text{C}$ ) montiert und zuverlässig betrieben werden kann.

## Bauweise

Bei der Bauweise des ALIGA-EST handelt es sich um eine aus drei Teilen bestehende Modulbauweise: Einem Kopfteil und zwei Seitenteilen. Die gesamte Torkonstruktion des ALIGA-EST aus Sandwichpaneelen gefertigt und ist somit komplett selbsttragend. Durch diese Bauweise gestaltet sich der Einbau völlig unabhängig von den Wandverhältnissen vor Ort.

stehende Modulbauweise: Einem Kopfteil und zwei Seitenteilen. Die gesamte Torkonstruktion des ALIGA-EST aus Sandwichpaneelen gefertigt und ist somit komplett selbsttragend. Durch diese Bauweise gestaltet sich der Einbau völlig unabhängig von den Wandverhältnissen vor Ort.

## Elektroausstattung

Bei der eingesetzten Steuerung handelt es sich um eine 230V Frequenzumrichtersteuerung, die eine Vielzahl an Kombinationsmöglichkeiten mit den verschiedensten Befehlsgebern vieler Hersteller ermöglicht. Des Weiteren befindet sich die gesamte Verkabelung innerhalb des Tores. Dies bedeutet, dass keine elektrische Leitung den Minusgraden

ausgesetzt ist und von außen nichts von der Elektrik zu sehen ist.

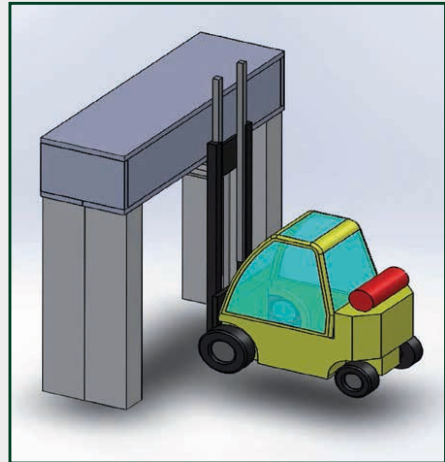

## Notöffnung

Durch den integrierten Gewichtsausgleich des Torflügels kann in einer Notsituation der Torflügel über die vorhandene innovative Notbedienungseinrichtung hochgefahren werden.

## Isolation

Der Torflügel besteht aus insgesamt vier verschiedenen Isolationsschichten. Aus jeweils zwei Außenbehängen (reißfestes PES-Gewebe in der Farbe RAL 7016) und jeweils zwei Isolierbehängen, die eigens für den ALIGA-EST-Einsatz entwickelt wurden. Diese Kon-

struktion bildet zusätzlich drei Luftschichten, die zur Isolation beitragen. Die Kombination aus Isolations- und Luftschichten ergeben den sehr hohen Isolationswert mit einem Wärmedurchlasskoeffizienten von  $0,31\text{W/qm/K}$  bei einer Torflügelstärke von lediglich 80 mm.

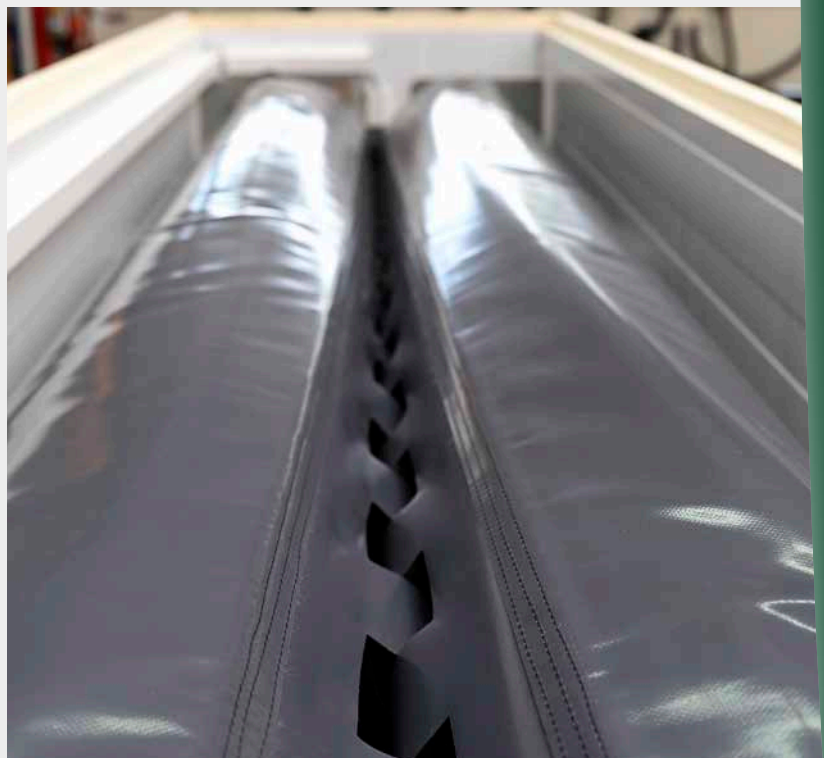



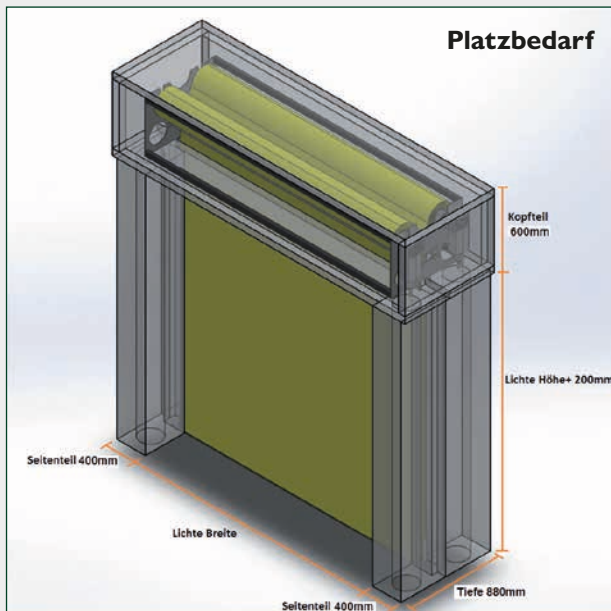

## Übersicht Heizung

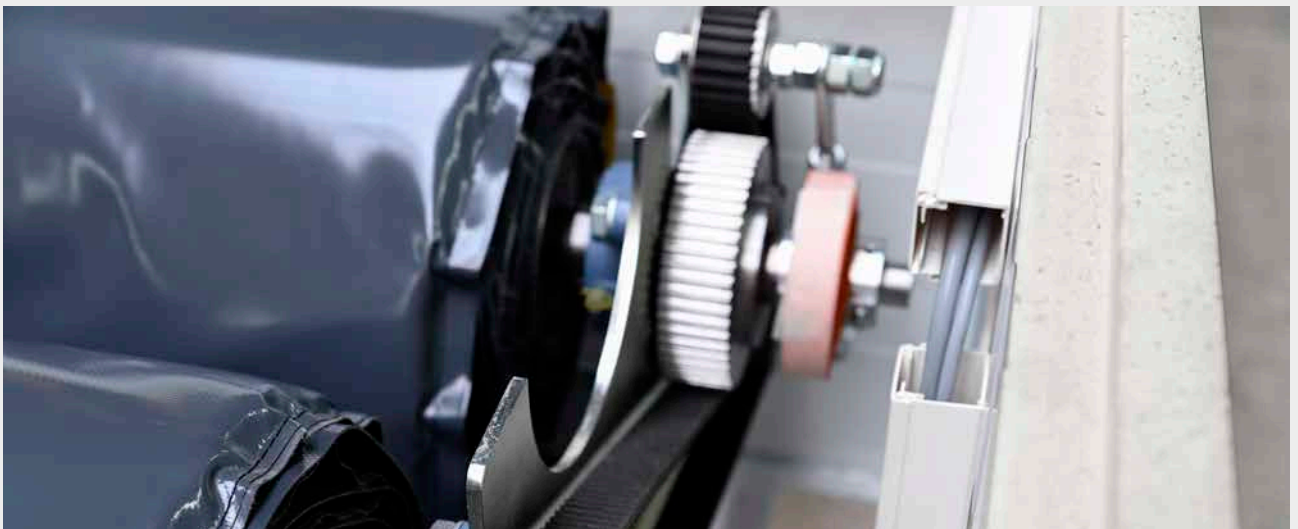
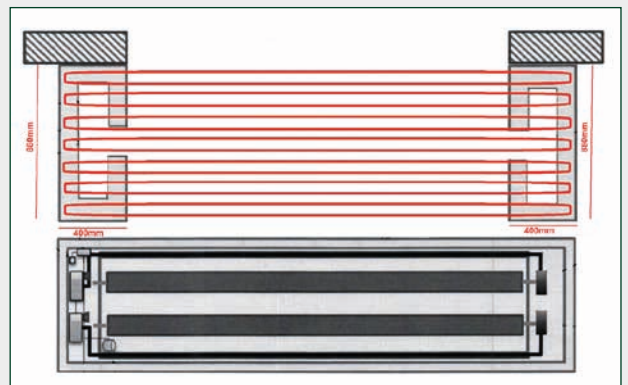

## Technische Datenblatt

- Öffnungsgeschwindigkeit einstellbar bis zu 2,5m/Sek.
- Schließgeschwindigkeit bis zu 1,5 m/Sek.
- Antrieb 1,5 KW.
- Systemwert (Uf) 0,68 W/qm/K.
- Sicherheiten: Sicherheitsleiste, Sicherheitslichtschränke .
- Modulbauweise mit 3 Bauteilen.
- 230V Frequenzumrichter Steuerung.
- Platzbedarf Sturzbereich:  
Bei Torhöhe bis 4500mm = 800 mm.  
Ab Torhöhe 4501 mm = 900 mm.
- Platzbedarf Antriebsseite = 400 mm.
- Platzbedarf Lagerseite = 400 mm.

Alle technischen Angaben ohne Gewähr. Änderungen vorbehalten!



ALIGA-TOR GmbH | Im Gewerbepark 7 | 49326 Melle  
Telefon: +49 54 22 / 92 10 7-10 | Telefax: +49 54 22 | 92 10 7-11  
Mail: [info@aliga-tor.de](mailto:info@aliga-tor.de) | Web: [www.aliga-tor.de](http://www.aliga-tor.de)